

ESCALA:1:1

Copia no Controlada

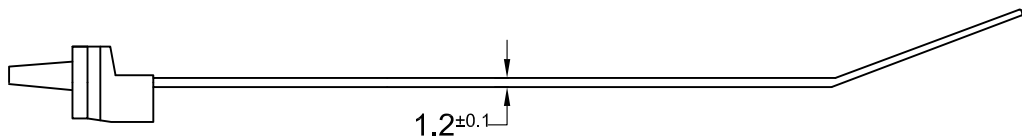

Plano sujeto a modificaciones sin previo aviso

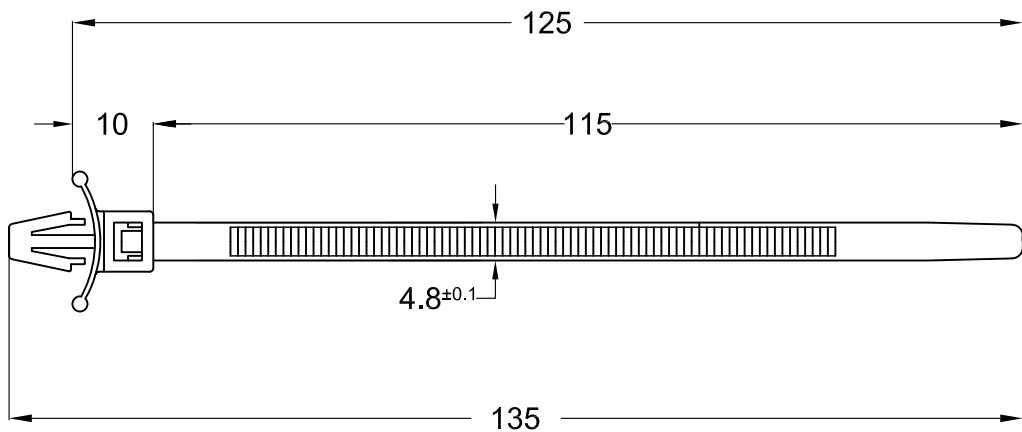

TOLERANCIAS NO ACOTADAS: ±0.5

CÓDIGO de PIEZA	MATERIAL	FLAMABILIDAD	TEMPERATURA de UTILIZACIÓN	TENSIÓN MÍNIMA de RUPTURA Kg. N	Ø MÁXIMO de AMARRE	Ø AGUJERO de ANCLAJE	ESPESOR de CHAPA	COLOR	CANTIDAD x ENVASE
2.52.PFP-130	PA 6.6	UL 94 V2	-40°C a 85°C	22 220	24	6.3±0.2	0.8-2.7	NATURAL	1000
2.52.PFP-130Ne	PA 6.6	UL 94 V2	-40°C a 85°C	22 220	24	6.3±0.2	0.8-2.7	NEGRO	1000

N°	REVISIÓN/FECHA	<p>METALGRAB S.R.L</p> <p>PRECINTO con CLIP de FIJACIÓN</p> <p>PLANO CLIENTE N° 2.52.PFP130</p>
00	1° EDICIÓN - 11/03/2009	
REVISÓ: D. DACAL - 11/03/2009		
DIBUJÓ: R. ALVAREZ - 09/03/2009		